

TriMark® (徐州)

010-0600

嵌入弹出T形把手



设计用途:

- 顶盖和提升门，车库门，储藏室门和进出门
- 必须使用小尺寸部件的任何应用

特性/优点:

- 嵌入安装 - 压下“T”把手时，铆钉和紧固件将会隐藏起来
- 基座下面的橡胶垫圈可以防止水的渗入

TriMark (Xuzhou) Automotive Components Co. Ltd.

Building A5 Jingwu Road
Xuzhou Economic Development Zone
Xuzhou, Jiangsu, PR China PC: 221004

特利马克（徐州）汽车零部件有限公司

中国江苏省徐州经济开发区

厂房A5 邮编：221004

www.trimarkcn.com



TriMark Corporation

500 Bailey Avenue
P.O. Box 350
New Hampton, Iowa
United States

Tel: 641-394-3188

Fax: 641-394-2392

1-800-447-0343

www.trimarkcorp.com



TriMark Corporation

03/10-11

嵌入弹出T形把手

现有功能:

- 可以用50个钥匙代码钥匙或同组单一钥匙进行锁定也可提供无锁定型号
- 1点、2点或3点锁定
- 90° 或 150° 旋转
- 2.500" (63.5mm) 或 3.500" (88.9mm) 长度的驱动杆
- 顺时针或逆时针旋转

材料:

- 带有挡片的钥孔: 不锈钢
- 所有主要部件: 锌合金
- 驱动杆: 镀锌钢
- 内簧 (2): 不锈钢

表面处理:

- 黑色或白色粉末涂层

安装:

- 可通过两个 10 号紧固件或铆钉方便地进行安装
- 建议的门安装方式 - 1.125 (28.6mm) 直径通孔

单独部件尺寸仅供参考。参考单独部件图纸以完成尺寸，规范和安装程序。可提供工程协助和应用图纸

美国专利号 4,689,976

更多信息请访问
www.trimarkcorp.com

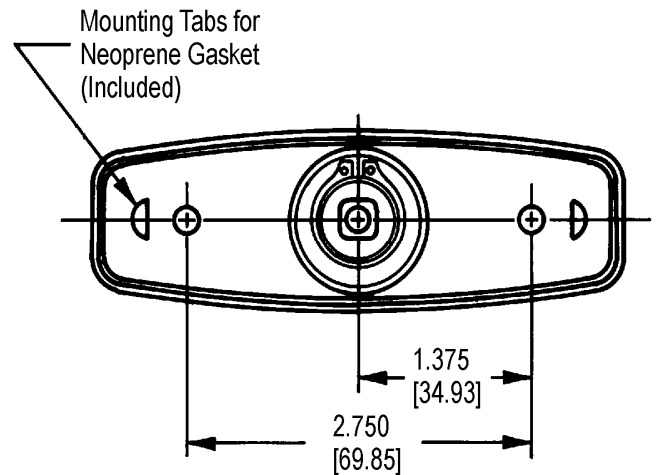
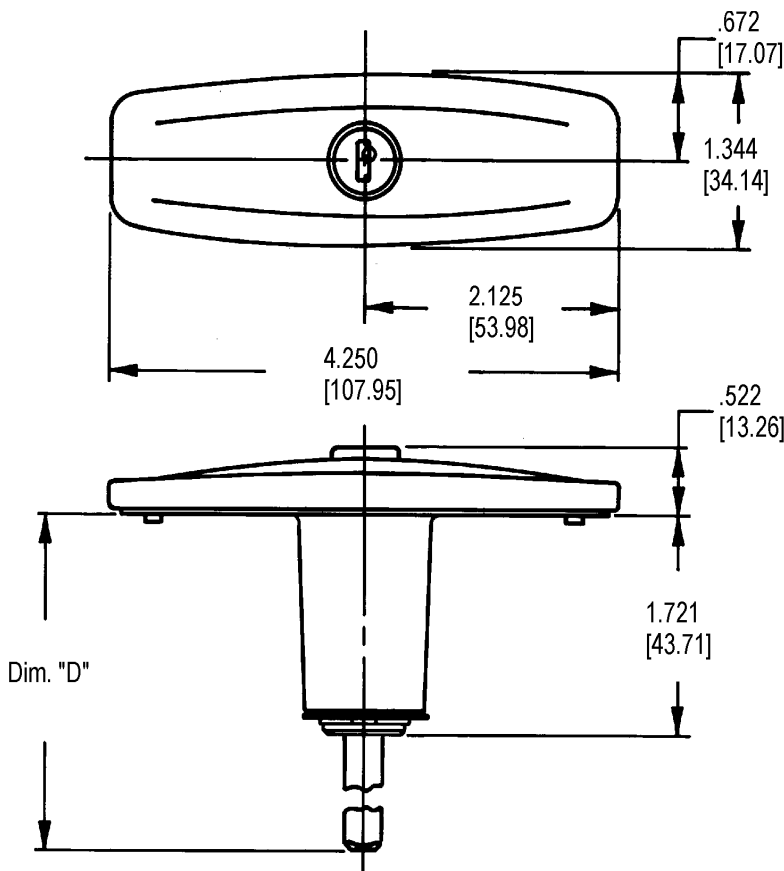

DRIVE BAR CHART

"D" 尺寸

2.500 [63.5]
3.500 [88.9]

适用于:

连杆

- 可固定在.312" (5/16") 的切割直径上，以您具体长度而定
- 表面为镀锌钢
- 包括托架
- 可单独订购或提前装配在释放杆内
- 适用最少订单量

内部释放杆

- 可以全部安装在连杆和内部释放杆上，可以在您的工厂单独为您安装或散装发运零件。

最小（净）安装高度	
门的角度	A尺寸
25°	1.969 [50.01]
20°	1.781 [45.24]
15°	1.594 [40.49]
10°	1.594 [40.49]
5°	1.250 [31.75]
Vertical	1.125 [28.58]

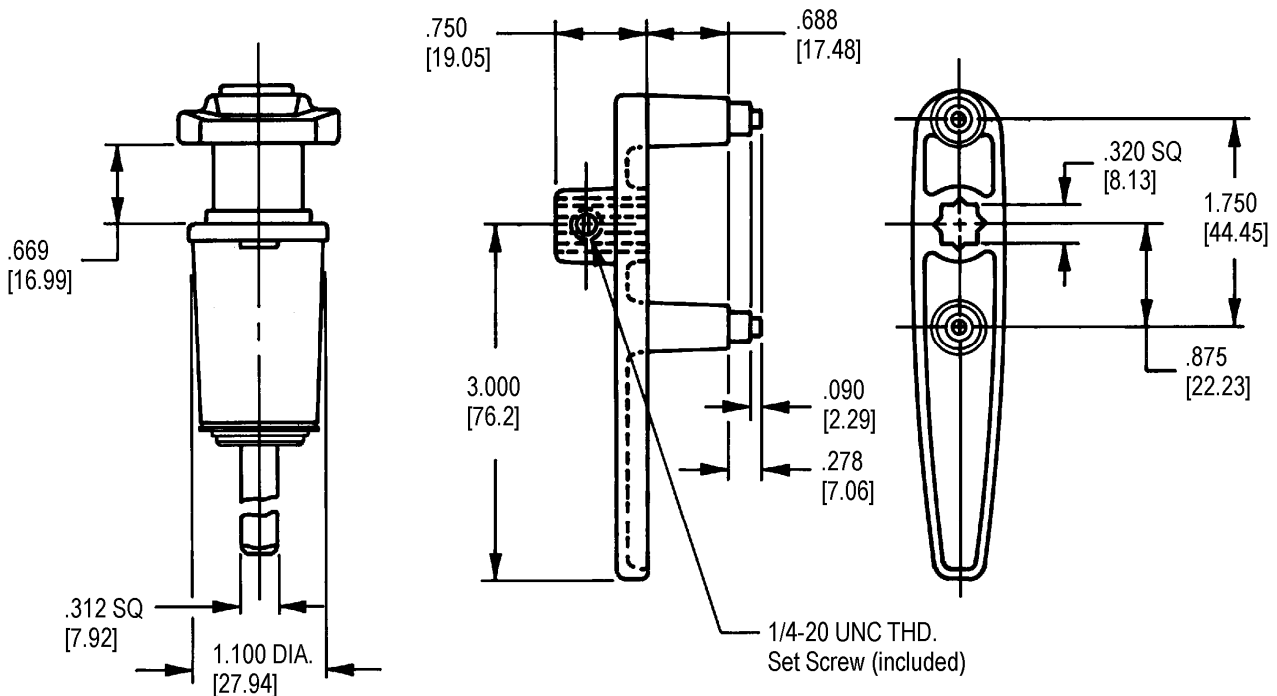
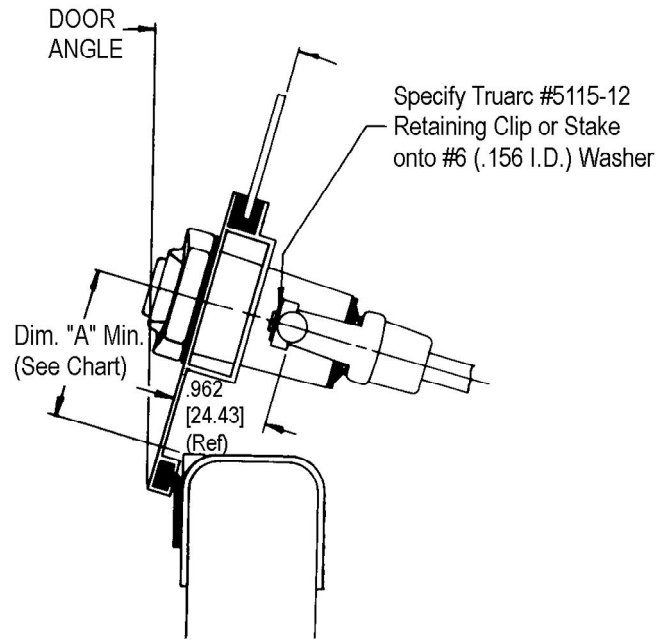

内部释放杆